



Elektromos kandalló

Használati útmutató



Rheina

AC 220V-240V 50Hz 1600-1800W

Figyelem

Adjust flame

A termék **csatlakoztatása** vagy **használata előtt olvassa el és értelmezze** a használati útmutató egészét, a **biztonsági információkat** is beleértve. Ennek elmulasztása **tűzet, áramütést, vagy súlyos személyi sérülést** okozhat.

Őrizze meg a használati útmutatót a későbbiekre. Ha a terméket eladja vagy elajándékozza, **ne feledje el csatolni hozzá ezt az útmutatót.**

FONTOS BIZTONSÁGI INFORMÁCIÓK

FIGYELEM

- A kandalló használata előtt olvassa el az utasításokat.
- Használat közben a kandalló forró. Az égési sérülés elkerülése érdekében ne érjen a forró felülethez. A kandalló mozgatásához használja a fogantyúkat (ha vannak). A gyúlékony anyagokat, pl. bútorokat, párnákat, ágyneműt, ruhákat és függönyöket tartsa legalább 1 m-re a kandalló elejétől, és a kandalló oldalaitól és hátuljától távol. A túlhevülés megelőzése érdekében ne takarja le a kandallót.
- Legyen rendkívül elővigyázatos, ha a kandallót gyermekek vagy fogyatékkal élő személyek közelében használja, vagy üzemelés közben felügyelet nélkül hagyja.
- Ha nem használja, mindig csatlakoztassa le a kandallót.
- Ne használja a kandallót, ha vezetéke vagy csatlakozója sérült, ha meghibásodott, leesett, vagy bármilyen sérülést szenvedett. Ilyen esetben juttassa el a kandallót engedélyezett szervizbe kivizsgálásra, elektromos vagy mechanikus beállításra, vagy javításra.
- Kizárólag beltéri használatra – ne használja kültérben.
- A kandalló nem fürdőszobában, mosókonyhában vagy hasonló beltéri területen való használatra lett tervezve. Soha ne helyezze el a kandallót olyan helyen, ahol fürdőkádba, vagy más, vizet tartalmazó edénybe eshet.
- Ne vezesse el a kandalló vezetékét szőnyeg alatt. Ne takarja el a vezetéket kisebb-nagyobb szőnyeggel vagy hasonló burkolattal. A vezetéket forgalmas helyektől távol vezesse el, ahol nem fognak belebotlani.
- A kandalló lecsatlakoztatásához kapcsolja le vezérlőit, majd húzza ki csatlakozóját az aljzatból.
- Ne helyezzen semmilyen tárgyat bármely szellőztető vagy elszívó nyílásba, mert az áramütést vagy tüzet okozhat, illetve kárt tehet a kandallóban.
- A tüzesetek megelőzésére ne zárja el semmilyen módon a levegőbeszívó vagy –elvezető nyílásokat. Ne használja a kandallót puha felületen, pl. ágyon, mert elzáródhatnak a nyílásai.
- A kandalló belseje forró és ívet vagy szikrát képező alkatrészeket tartalmaz. Ne használja olyan helyen, ahol gázolajat vagy gyúlékony folyadékot használnak vagy tárolnak.
- A kandallót kizárólag az útmutatóban leírtak szerint használja. A gyártó által nem javasolt bármely felhasználás tüzet, áramütést vagy személyi sérülést okozhat.
- VESZÉLY- Rendellenes körülmények között magas hőmérséklet alakulhat ki. Ne takarja el a kandalló elejét, se részben, se teljesen.
- Az izzók cseréjét csak a kandallónak a tápellátásról lecsatlakoztatott állapotában szabad elvégezni
- A készüléket korlátozott fizikai, érzékszervi vagy szellemi képességekkel rendelkező vagy a kellő tapasztalatot és tudást nélkülöző személyek (a gyermekeket is beleértve) csak felügyelettel, vagy akkor használhatják, ha a biztonságukért felelős személy kioktatta őket a készülék használatáról. Ne engedje, hogy gyermekek a készülékkel játszanak.

- **A kandallót mindenképpen úgy kell beépíteni, hogy az esetleges tisztítás / javítás érdekében bármikor kiszerezhető legyen.**

Előkészítés







⚠ FIGYELEM

A termék **ÜVEG** panelt tartalmaz! Az üveg kezelése során mindig legyen **rendkívül elővigyázatos**. Ennek elmulasztása **személyi sérülést** vagy **vagyoni kárt** okozhat.

Vegye ki az összes elemet és szerelési segédanyagot a kartondobozból, és helyezze őket tiszta, puha és száraz felületre. Az alkatrészek és az összeállítás lépései a falra szereléshez, illetve süllyesztett alkalmazáshoz lettek csoportosítva. Ellenőrizze az alkatrészlistával az összes alkatrész meglétét. A csomagolóanyagokat megfelelő módon ártalmatlanítsa, de lehetőleg hasznosítsa újra.

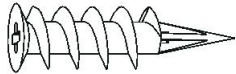
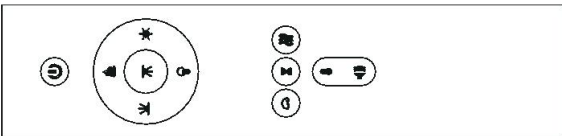
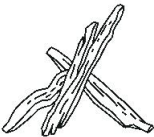
Az alábbi szerszámokra lesz szüksége (a készlet nem tartalmazza): Phillips csavarhúzó; vázleckereső; vízmérték; mérőszalag; elektromos fűrőgép; 1/4"-es fafűrőszár, kalapács.

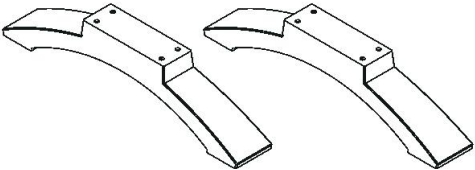
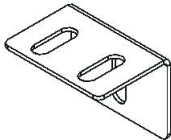
ELEMEK ÉS SEGÉDANYAGOK

 A Kandalló	 B Csavarok	 C Gipszkarton tiplik
 D Távírányító	 E Rönkök	 F Kristályok
 G Lábak	 H Fém tartó	
 I Szerelő konzol (Rögzítve a kandalló hátlapjához)		

Műszaki adatok és méretek

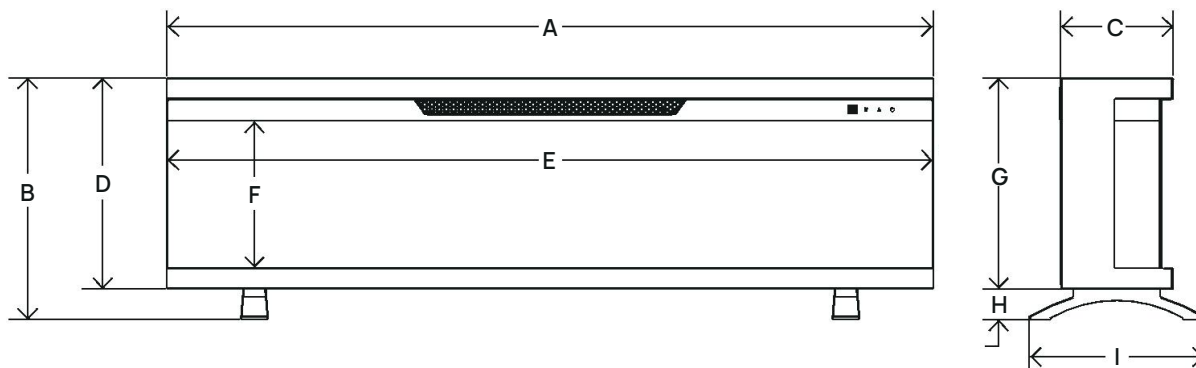

MODEL	A	B	C	D	E	F	G	H	I
107	42" 1067mm	16.14" 410mm	7.35" 186.6mm	13.78" 350mm	41.93" 1065mm	9.6" 243.8mm	13.78" 350mm	2.36" 60mm	11.42" 290mm
127	50" 1270mm	16.14" 410mm	7.35" 186.6mm	13.78" 350mm	49.92" 1268mm	9.6" 243.8mm	13.78" 350mm	2.36" 60mm	11.42" 290mm
152	60" 1524mm	16.14" 410mm	7.35" 186.6mm	13.78" 350mm	59.92" 1522mm	9.6" 243.8mm	13.78" 350mm	2.36" 60mm	11.42" 290mm
183	72" 1828mm	16.14" 410mm	7.35" 186.6mm	13.78" 350mm	71.89" 1826mm	9.6" 243.8mm	13.78" 350mm	2.36" 60mm	11.42" 290mm

Telepítés és összeállítás

Készülékét telepítheti falra szerelve, falba süllyesztve. A telepítéshez válasszon megfelelő, nedvességnek nem kitett helyet, kárpitoktól, bútordaraboktól és nagy forgalmú helyektől távol.

Megjegyzés

Tartsa be az összes helyi és nemzetközi elektromos előírást.

Ha festéket vagy lakkot használ a kandalló befejezéséhez, a festéknek vagy lakknak hőállónak kell lennie az elszíneződés elkerülése érdekében.

⚠ Figyelem

TELJESEN KAPCSOLJA KI A KÉSZÜLÉKET, ÉS HAGYJA LEHŰLT A SZERVIZELÉS ELŐTT. EZT AZ ELEKTROMOS KÉSZÜLÉKET CSAK SZAKKÉPZETT SZEMÉLY SZERVIZELHETI.

GYŰLÉKONY ANYAGOKTÓL TARTANDÓ MINIMÁLIS TÁVOLSÁG

BOTTOM	0 mm (0")	TOP	300 mm (11.8") to mantel
SIDES	0 mm (0")	FRONT	914 mm (36")
BACK	0 mm (0")		

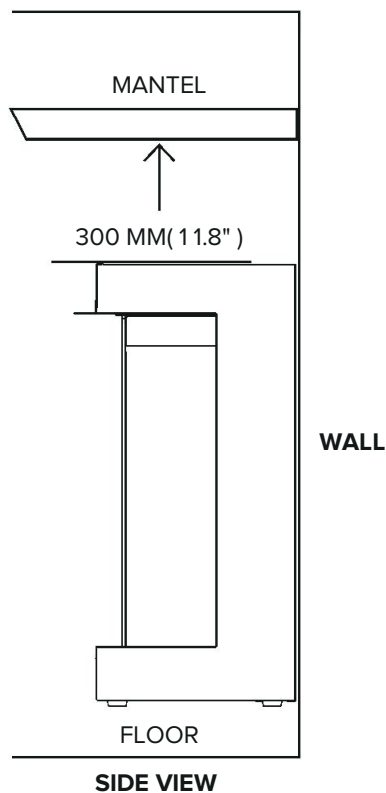

Telepítés

Első üveg beszerelése/eltávolítása

Távolítsa el az összes csavart az üveglap tetejéről.

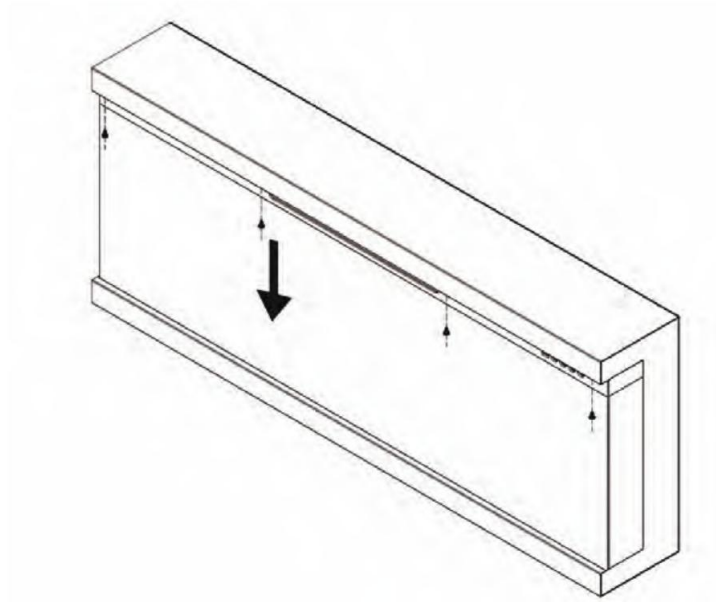

Döntse előre az elülső üveget, és kérjen meg két embert, hogy távolítsák el az üveglapot..

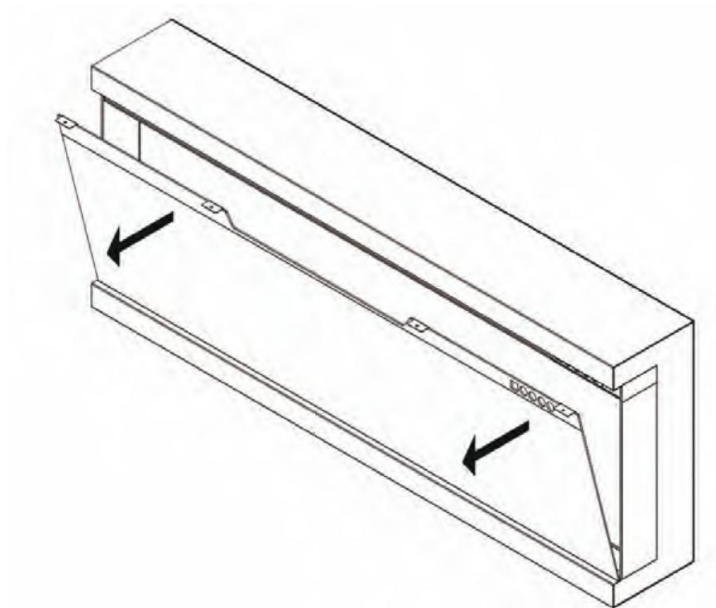

Fordítsa meg ezeket a lépéseket az elülső üveg visszaszereléséhez.

Telepítés

Falba süllyesztett telepítés

A készülék három különböző telepítési konfigurációt tesz lehetővé: háromoldalas, kétoldalas és egyoldalas.

Háromoldalú telepítés

A készülék teljesen be van süllyesztve, mindkét oldala nyitott.

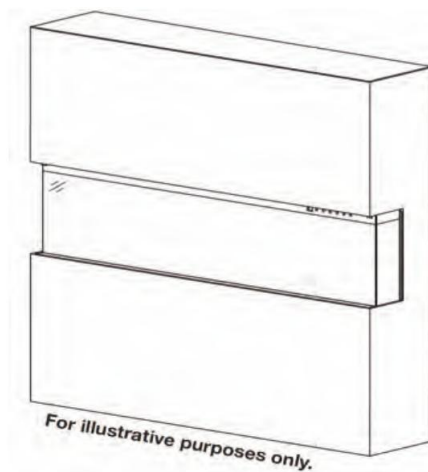

Kétoldalú telepítés

A készülék teljesen be van süllyesztve, egyik oldala nyitott.

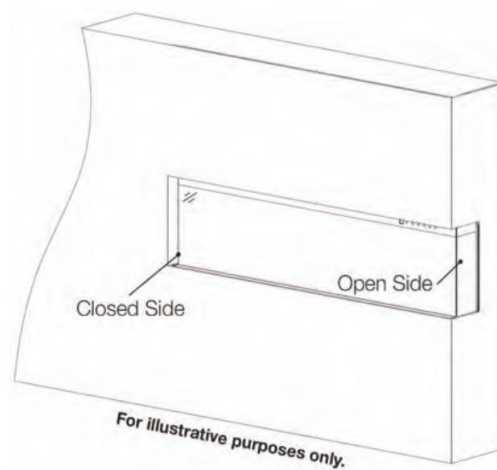

Egyoldalú telepítés

A készülék teljesen be van süllyesztve a falba.

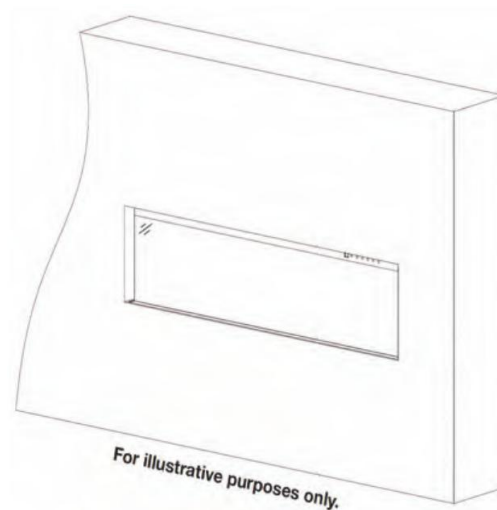

Telepítés

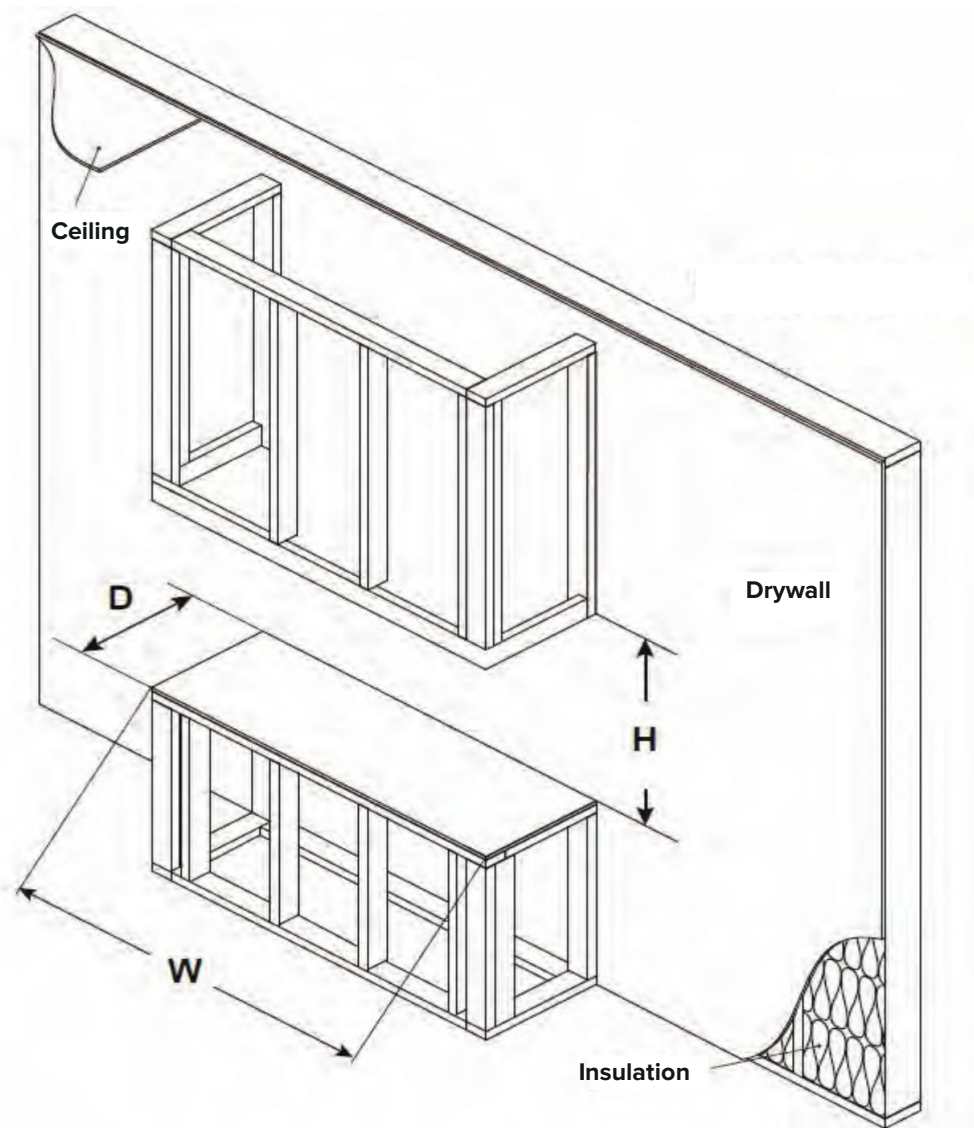

Megjegyzés

Készítsen egy nyílást a kandalló típusnak megfelelően.

MODEL	W	D	H
107	42.08" 1069mm	7.72" 196mm	14.17" 360mm
127	50.08" 1272mm	7.72" 196mm	14.17" 360mm
152	60.08" 1526mm	7.72" 196mm	14.17" 360mm
183	72.05" 1830mm	7.72" 196mm	14.17" 360mm

Telepítés

Burkolat telepítése

Megjegyzés

A készülék NEM teherhordó. A vázszerkezet építésekor gondosan vegye figyelembe a burkolóanyagok súlyát.. Győződjön meg arról, hogy a telepítés megfelel minden helyi építési előírásnak és előírásnak.

Minden megtekintési lehetőség (egyoldalas, kétoldalas [bal vagy jobb] és háromoldalas) ugyanazokat a keretkezési méreteket használja.

Megjegyzés

Teljesen a falba süllyesztett szerezés esetén rögzítse a kandallót a mellékelt rövid facsavarokkal (B) a faágy alatt. Lásd az alábbi ábrát..

1. LÉPÉS: Helyezze a készüléket a falba, lásd az 1. és 2. ábrát.

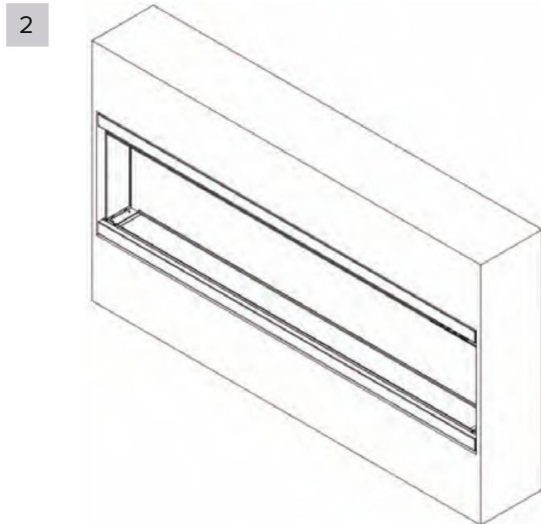
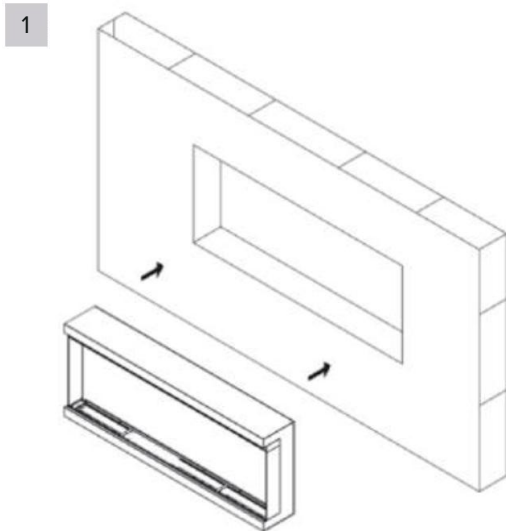

2. LÉPÉS: Távolítsa el a bal és jobb oldali műanyag szalagkonzolokat, lásd a 3. ábrát.

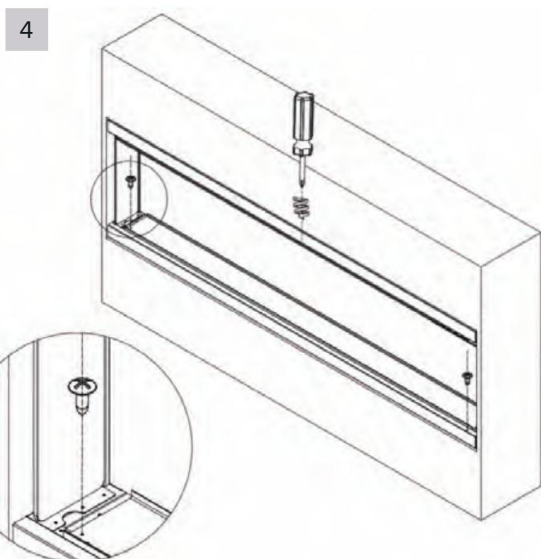
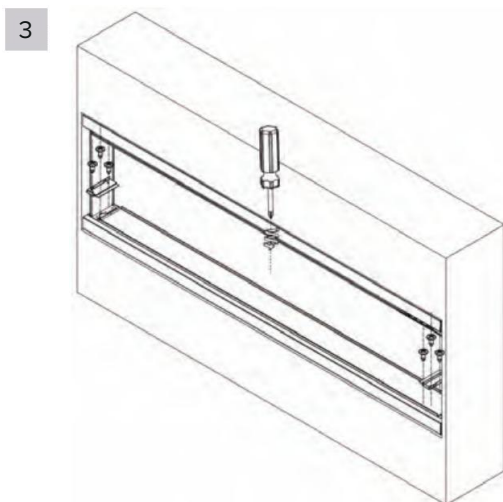

3. LÉPÉS: Rögzítse a kész üléket csavarokkal a képen látható módon, lásd a 4. ábrát.

Telepítés

Falra telepítés

Mivel a különböző falakon sokféle anyagot használnak, erősen ajánlott, hogy a készülék falra szerelése előtt konzultáljon a helyi építővel.

A kandalló falra szereléséhez két emberre van szükség.

1. LÉPÉS: Válasszon ki egy olyan helyet, amely nincs kitéve nedvességnek, és legalább 36 hüvelyk (914 mm) távolságra van az éghető anyagoktól, például függönyöktől, drapériáktól, bútoroktól, ágyneműtől, papírtól stb.

2. LÉPÉS: Két ember tartsa a készüléket a falhoz a végső hely meghatározásához.

3. LÉPÉS: Helyezze a készüléket képernyővel lefelé egy puha, nem súroló felületre. Távolítsa el a konzolt a készülék hátuljáról a csavarok eltávolításával.

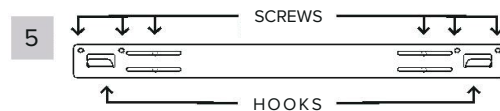

4. LÉPÉS: Jelölje ki a helyet, majd szerelje fel a konzolt/konzolokat a falra a mellékelt csavarokkal. A konzolnak felfelé kell néznie a kampóival, és vízszintesnek kell lennie.

Megjegyzés

Javasoljuk, hogy a rögzítőkonzolt (I) lehetőség szerint a fali tartóoszlopokba csavarozzák.

Ha a fali tartóoszlopok nem használhatók, győződjön meg arról, hogy a mellékelt műanyag tiplikkel rögzíti a konzolt a falhoz, és hogy a konzol megfelelően rögzítve van.

5. LÉPÉS: Miután a fali konzol fel van szerelve, két ember emelje fel a készüléket, és helyezze a konzolon található két kampót a készülék hátulján található két nyílásba.

6. LÉPÉS: Ellenőrizze a készülék stabilitását, és ügyeljen arra, hogy a konzol ne tudjon leválni a falról.

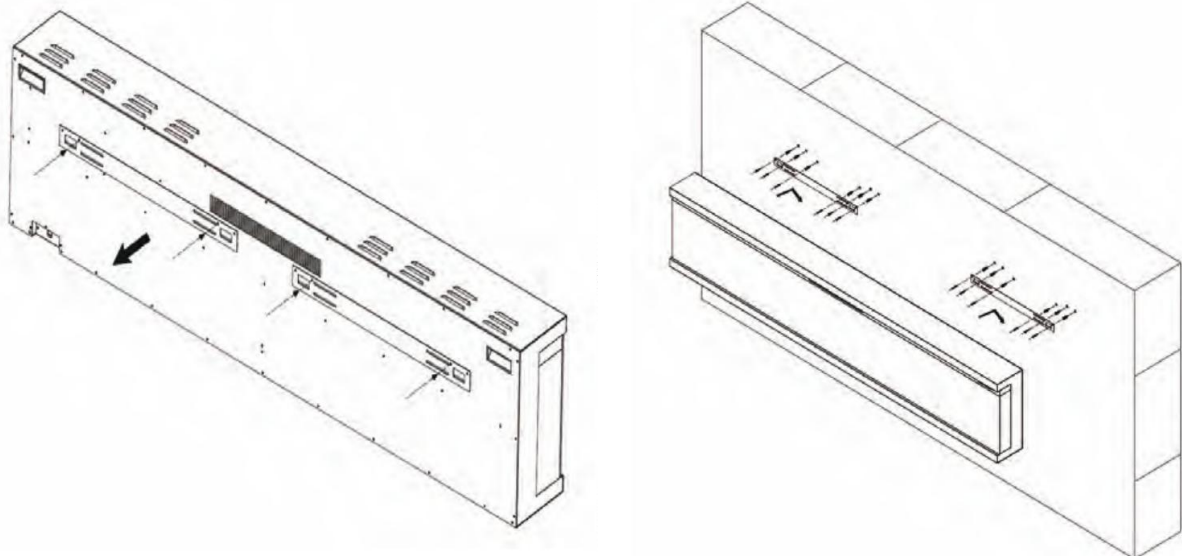

Telepítés

“L” alakú fémkonzol felszerelése

1. LÉPÉS: Távolítsa el az ezüst csavart a készülék alján. Tegye félre a csavart, lásd a 6. ábrát.

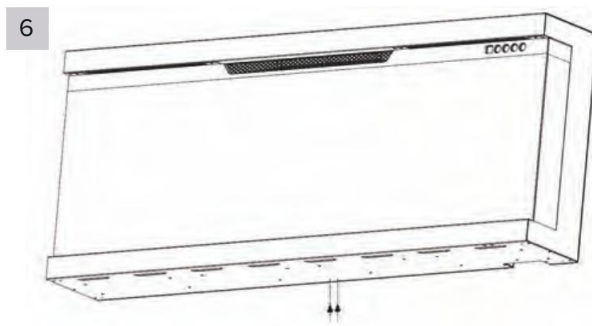

2. LÉPÉS: Az 1. lépésben eltávolított csavarral rögzítse a fém L-konzolt (H) a kandalló aljához, lásd a 7. ábrát.

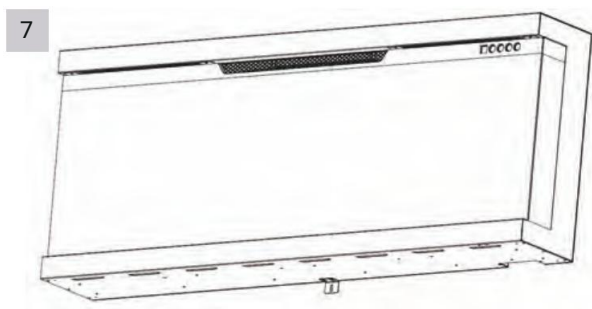

3. LÉPÉS: Szerelje be a műanyag falitiplit (C) a gipszkartonba. Helyezze be a hosszabb csavart (B) az L-konzol furatába, majd a falitiplibe, hogy rögzítse a kandallót, nehogy lejjöjjön a falról, lásd a 8. ábrát.

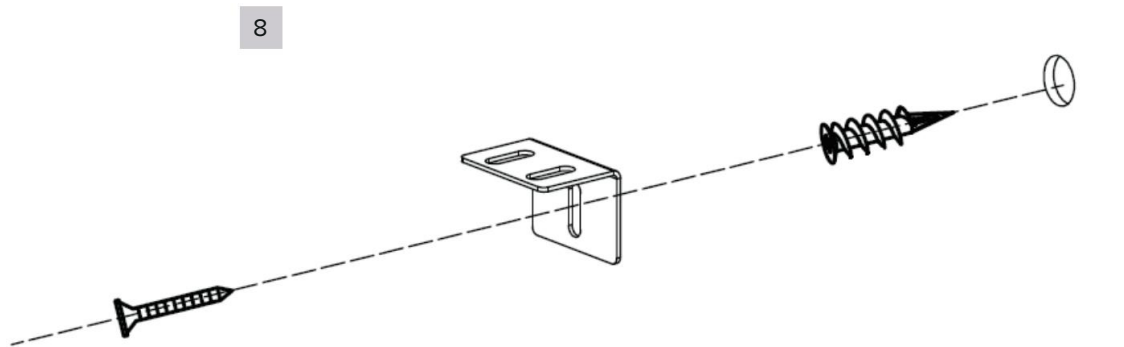

Telepítés

Lábtartó felszerelése

1. LÉPÉS: Távolítsa el az összes csavart a készülék aljáról. Tegye félre a csavarokat, lásd a 9. ábrát.

9

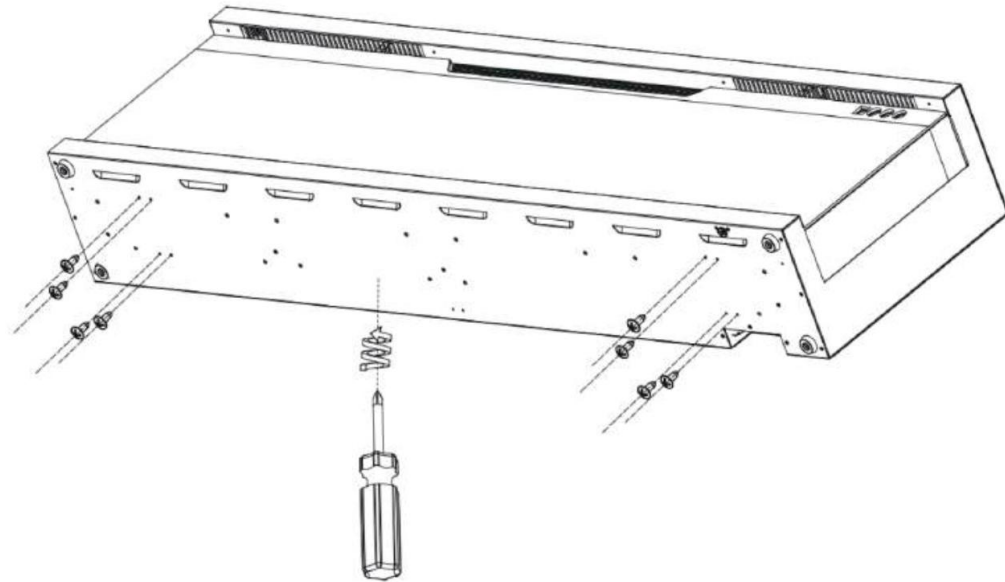

2. LÉPÉS: A korábban eltávolított csavarokkal rögzítse a két lábat (mellékelve) a kandalló aljához, lásd a 10. ábrát.

10

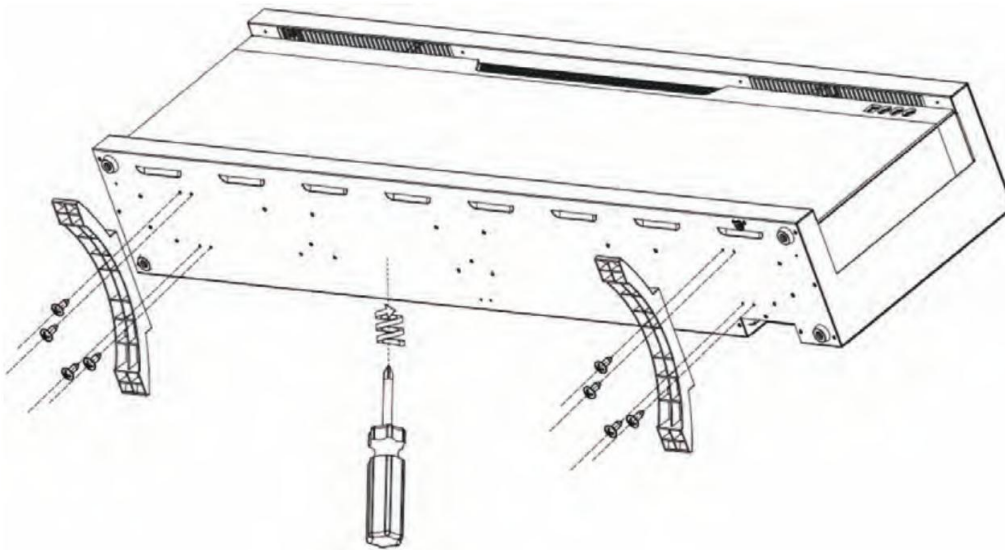

Telepítés

Kristályok és rönkök

Megjegyzés

Kérjük, a parázságy-tartót az Ön igényei szerint szerelje be..

1. LÉPÉS: Az üveg előlapot el kell távolítani, és a készüléket a végleges helyére kell szerelni, mielőtt a parázságy média beszerelése megtörténne.

11



2. LÉPÉS: Óvatosan helyezze a füstös kristályokat (F) a készülék elején található alsó tálcába az ábrán látható módon.

Vígyen fel egyenletes réteget oldalról oldalra, lásd a 11. ábrát.

12



3. LÉPÉS: Óvatosan helyezze a rönköket (E) a kristályokra, lásd a 12. ábrát.

4. LÉPÉS: Szerelje vissza az előlapi üveget.

Üzemeltetés

⚠ Figyelem

A termék **csatlakoztatása** vagy **használata előtt olvassa el és értelmezze** a használati útmutató egészét, a **biztonsági információkat** is beleértve. Ennek elmulasztása **tűzet, áramütést, súlyos személyi sérülést vagy halált** okozhat.

Tápellátás

Csatlakoztassa a tápvezetéket egy AC 220-240 V-os aljzatba (ld. a **FONTOS BIZTONSÁGI INFORMÁCIÓKAT** a **2. és 3. oldalakon**). Győződjön meg a csatlakozóaljzat megfelelő állapotáról, és hogy a csatlakozó nincs kilazulva. **SOHA** ne lépje túl az áramkör maximális áramerősségét. **NE** csatlakoztasson más készüléket egyazon áramkörbe.

Megjegyzés

A fűtőberendezés első bekapcsolásakor enyhe szag érezhető. Ez normális, és nem szabad újra előfordulnia, kivéve, ha a fűtőberendezést hosszabb ideig nem használják.

A működés javítása érdekében irányítsa a távirányítót a kandalló elejére. **NE** nyomja meg a gombokat túl gyorsan. Hagyjon időt a készüléknek, hogy reagáljon az egyes parancsokra..







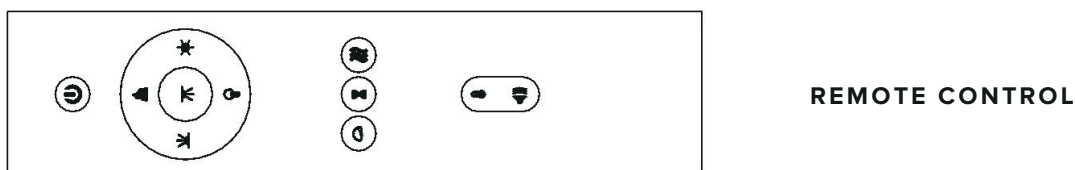
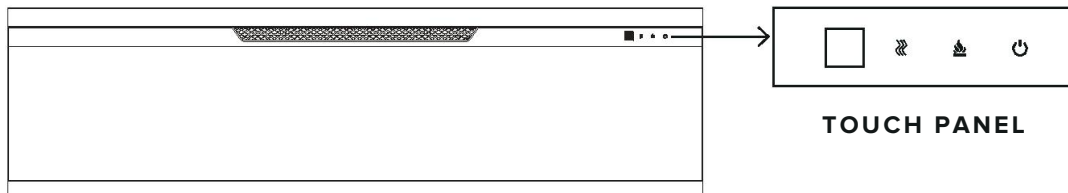



Használati módok

Ez az elektromos kandalló a VEZÉRLŐPANELLEL, az elemes TÁVIRÁNYÍTÓL és Tuya APP-al üzemeltethető.

Használat előtt olvassa el a FONTOS BIZTONSÁGI INFORMÁCIÓK részt a 2. és 3. oldalon, és vegye figyelembe az összes figyelmeztetést.



Működtetés vezérlőpanellel és távirányítóval

Gomb	Funkció	Művelet és jelzés																																						
	BE: : Bekapcsolja a vezérlőpanel funkciót. Bekapcsolja a láng effektust. KI: Kikapcsolja a vezérlőpanel funkciót. Kikapcsolja a láng effektust.	1.Nyomja meg egyszer. A jelzőfény. bekapcsol. A kandalló bekapcsol, a funkciók aktiválódnak. 2. Nyomja meg ismét. A láng effektus, a kandalló, és valamennyi funkció kikapcsol																																						
	Lángszín gomb: Módosítja a láng effektus színét Megjegyzés: A szín effektus kikapcsoló gomb megnyomásáig aktív marad. A fűtés bekapcsolásához a szín effektusnak bekapcsolt állapotban kell lennie	Nyomja meg egyszer. A jelző fény bekapcsol, a láng effektus módosul. Nyomja meg ismételtlen a kívánt beállítás eléréséig. Összesen 15 lángszín van.																																						
	Fűtés gomb: Ki/bekapcsolhatja a fűtést. MEGJEGYZÉS: A túlmelegedés elkerülése érdekében a fűtőtest ventilátor 8-10 másodpercig hideg levegőt fúj miután a fűtés kikapcsol.	A kandalló beállításához nyomja meg a fűtés gombot A ventilátor 30 másodpercig hideg levegőt fúj, hogy a fűtőberendezés lehűlhessen, majd kikapcsol.																																						
	. Egyszeri megnyomás: Az érintőpanel jelzőfénye aktívvá válik.. . Nyomja meg ismét, amíg el nem éri a kívánt beállítást. A digitális kijelzőn az alábbi beállítások láthatók:																																							
	<table border="1"> <thead> <tr> <th>Display Value</th> <th>NO</th> <th>1</th> <th>2</th> <th>3</th> <th>4</th> <th>5</th> <th>6</th> <th>7</th> <th>8</th> <th>9</th> <th>10</th> <th>11</th> </tr> </thead> <tbody> <tr> <td rowspan="2">Temperature</td> <td>°C</td> <td>20</td> <td>21</td> <td>22</td> <td>23</td> <td>24</td> <td>25</td> <td>26</td> <td>27</td> <td>28</td> <td>29</td> <td>30</td> </tr> <tr> <td>°F</td> <td>68</td> <td>70</td> <td>72</td> <td>74</td> <td>76</td> <td>78</td> <td>80</td> <td>82</td> <td>84</td> <td>86</td> <td>88</td> </tr> </tbody> </table>	Display Value	NO	1	2	3	4	5	6	7	8	9	10	11	Temperature	°C	20	21	22	23	24	25	26	27	28	29	30	°F	68	70	72	74	76	78	80	82	84	86	88	
Display Value	NO	1	2	3	4	5	6	7	8	9	10	11																												
Temperature	°C	20	21	22	23	24	25	26	27	28	29	30																												
	°F	68	70	72	74	76	78	80	82	84	86	88																												
	IDŐZÍTŐ gomb: Az időzítő beállításait vezérli, a kandalló adott időpontban történő kikapcsolásához. Az időzítő értéke 0,5 és 8 óra között állítható.hours.	Nyomja meg egyszer. A jelzőfény bekapcsol. Az időzítő 0,5 órától indul. Nyomja meg ismételtlen a kívánt beállítás eléréséig, mely a kijelző ablakban látható.																																						
	Lángsebesség gomb: A láng sebességét szabályozza. 3 lángsebesség beállítás választható. :	1. Nyomja meg egyszer. A láng sebessége változik. 2.Nyomja meg újra, amíg el nem éri a kívánt beállítást. A kijelzőn megjelenik a beállítás. Az alapértelmezett beállítás 02 (közepes sebesség).																																						
	Lángerősséget állít, a hatás halványabb és világosabb..	Nyomja meg egyszer. A jelzőfény kigyullad. A láng fényereje megváltozik. Nyomja meg ismét a kívánt beállítás eléréséig.																																						
	LED fény gomb: Lehetővé teszi a szín alul hatása megváltozik.	Nyomja meg egyszer. LED parázs fény szín megváltozik. Nyomja meg ismét a kívánt beállítás eléréséig. Összesen 15 színben állítható parázságy																																						
	LED Parászfény fényerő gomb: A LED parászfényeket az alsó hatás változik.	Nyomja meg egyszer. A LED parászfény színhatás megváltozik... Nyomja meg újra, amíg el nem éri a kívánt beállítást.																																						
	LED lefelé jelző gomb: Megváltoztatja a világítás színét	Nyomja meg egyszer. A LED-es fény színhatása megváltozik, Nyomja meg ismét, amíg el nem éri a kívánt beállítást. Összesen 15 szín áll rendelkezésre a világításhoz																																						



Tűzropogás hangját állítja

Nyomja meg egyszer, a tűzropogás hangja megváltozik.
Nyomja meg ismét a kívánt beállítás eléréséig.

Hőmérséklet-korlátozás szabályozása

Megjegyzés

Ez a fűtőberendezés hőmérséklet-korlátozó szabályozóval van felszerelve. Ha a fűtőberendezés eléri a nem biztonságos hőmérsékletet, automatikusan KIKAPCSOLÓDIK.

1. A VEZÉRLŐPANEL BE/KI kapcsolóját állítsa OFF állásba. Várjon 5 percet.
2. Húzza ki a tápkábelt a konnektorból.
3. Vizsgálja meg a kandallót, hogy megbizonyosodjon arról, hogy nincs-e eltömődve a szellőzőnyílás, vagy nincs-e eldugulva portól vagy szósztól. Ha igen, használjon porszívót a szellőzőhelyek tisztításához.
4. A POWER kapcsoló OFF állásában dugja vissza a tápkábelt a konnektorba.
5. Ha a probléma továbbra is fennáll, ellenőriztesse szakemberrel a konnektort és a vezetéseket.

A távirányító két **AAA** elemmel működik (**Nem tartalmazza**)



SOHA NE dobja **tűzbe** az elemeket. Ezen óvintézkedés megszegése **robbanást okozhat**. Adja le ártalmatlanításra az elemeket a veszélyes hulladékokat feldolgozó helyi központnak.

Ápolás és karbantartás

Tisztítás

CAUTION

A kandalló megtisztítása, karbantartása vagy elmozdítása előtt **MINDIG** kapcsolja **KI** azt, és **húzza ki csatlakozóját az aljzataból**. Ennek elmulasztása **áramütést, tüzet vagy személyi sérülést**.

SOHA ne merítse a kandallót vízbe, és ne fröcsköljön rá vizet, mert az **áramütést, tüzet vagy személyi sérülést** okozhat.

Fém:

A polírozáshoz használjon citrusolaj alapú termékkel enyhén benedvesített puha kendőt.

NE használjon réz- vagy háztartási tisztítószeret, mert kárt tennének a fém szegélyben.

Üveg:

Használjon kendőre vagy törölközőre permetezett jó minőségű üvegtisztító sprayt, majd szárítsa meg alaposan az üveget papírtörölközővel vagy szőszmentes kendővel.

Szellőzőnyílások:

A fűtőelem és a szellőzőnyílások területéről porszívóval vagy portörölővel távolítsa el a port és a szennyeződésekét.

Műanyag:

Törölje át gyengéden egy enyhén nedves kendővel és mosogatószer és meleg víz kíméletes oldatával. **SOHA** ne használjon dörzsölő hatású tisztítószeret, folyékony sprayt, vagy bármely tisztítószeret, mely megkarcolhatná a felületet.

Karbantartás

Figyelem

Áramütés veszélye! **NE NYISSA FEL** a paneleket! A kandalló nem tartalmaz a felhasználó által javítható alkatrészt. A kandalló megtisztítása, karbantartása vagy elmozdítása előtt **MINDIG** kapcsolja **KI** azt, és **húzza ki csatlakozóját az aljzataból**. Ennek elmulasztása **áramütést, tüzet vagy személyi sérülést** okozhat

A ventilátormotorok gyári kenéssel vannak ellátva, és nem igényelnek kenést.

Tárolás:

Használaton kívül tiszta és száraz helyen tárolja a kandallót.

Vigyázat

VIGYÁZAT! A felhasználó **NEM VÉGEZHET JAVÍTÁST** a kandalló belső vagy elektromos alkatrészein. Ne próbálja meg szervizelni a kandallót.

APP csatlakoztatási utasítás

1. App letöltés

- Töltse le a Tuya Smart alkalmazást.
- Szkennelje be a QR kódot!
- Kapcsolja be a GPS-t mobilkészletén.



2. Bejelentkezés

- Regisztráljon e-mail azonosítóval vagy mobilszámával
- Állítsa be jelszavát

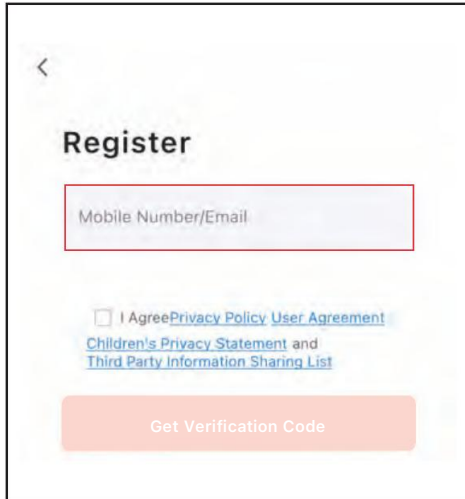

3. Eszköz hozzáadása

A fiók létrehozása után be kell lépnie a fiókba és válassza az Eszköz hozzáadása gombot!

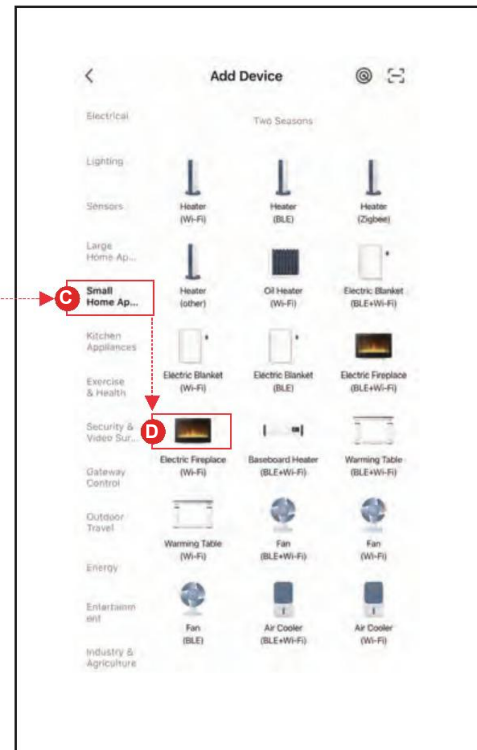
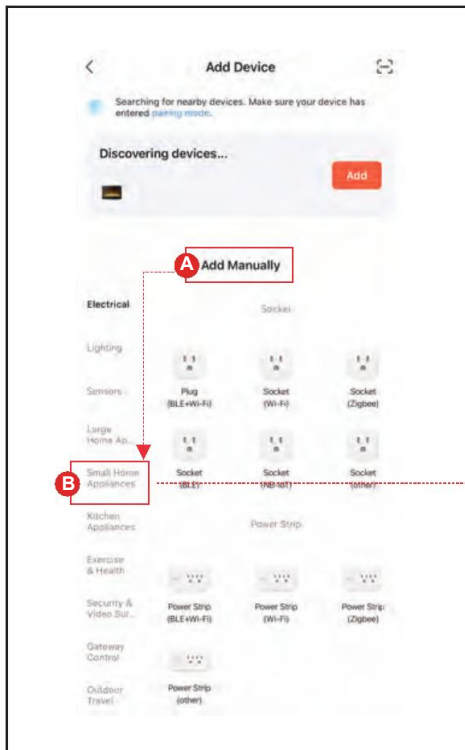
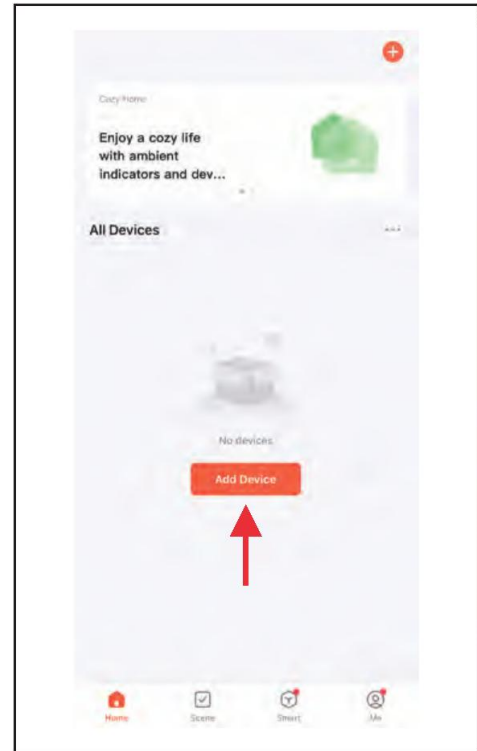

Kapcsolódás

- Nyomja meg 🕒 bekapcsolás gombot és tartsa nyomva amíg megjelenik: "P0".
- Adja meg a Wifi nevét és jelszavát.
- Nyomja **Blink Quickly** gombot "P0" hozzáadásához
- Ha kész, "P4 zölden világít a láng gomb.

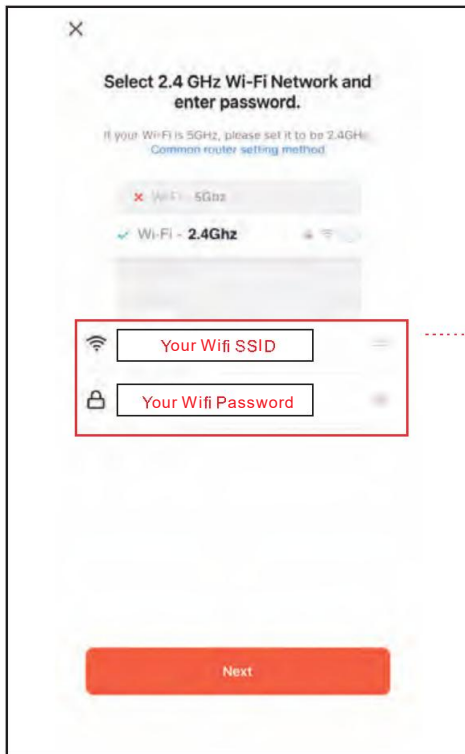

Kapcsolódás - (P1)

- Nyomja meg 🕒 amíg a kijelző **P1-t mutat**.
- Adja meg a Wifi felhasználónevet és jelszót.
- Nyomja **Blink Slowly-t "P1"-ig**. Ezután kapcsolódik a mobilja hotspot-pal.
- Válassza hotspot-ot (**SmartLife-xxxx**)
- Ha kész, "P4 zölden világít a láng gomb.



Kapcsolódás Bluetooth-val.

- Nyomja a  gombot amíg megjelenik: "PO".
- Nyomja **Add** gombot amíg nem jelenik meg az elektromos kandalló neve.
- Írja be a Wifi nevet és jelszót, nyomja meg a tovább gombot.
- Ha kész, a vezérlőpult kijelzőjén P4 felirat látható, a LED-es parázslámpa pedig zöld színt mutat és 6szor felvillan.

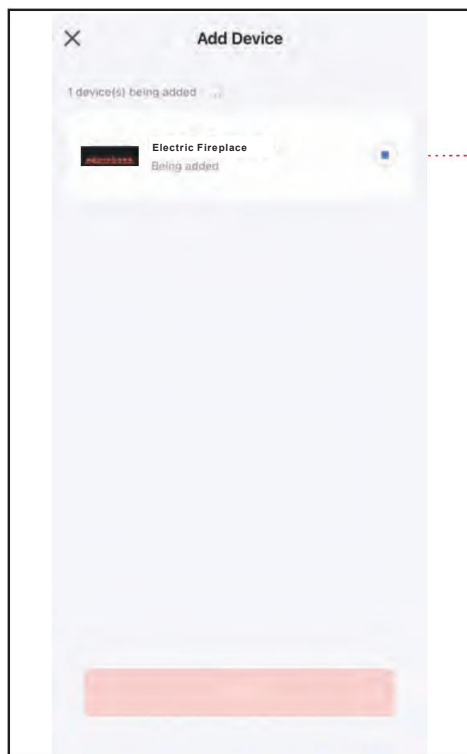
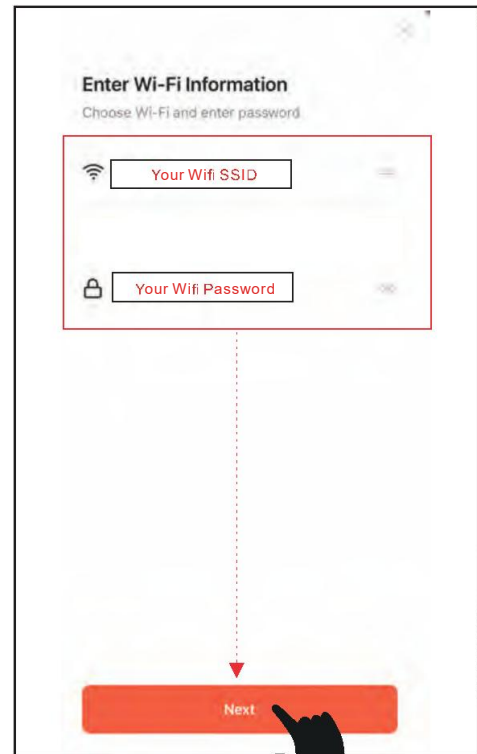

Nyomja meg a kész gombot a befejezéshez.

